

AGFA PHOTO Analogue Camera の使い方

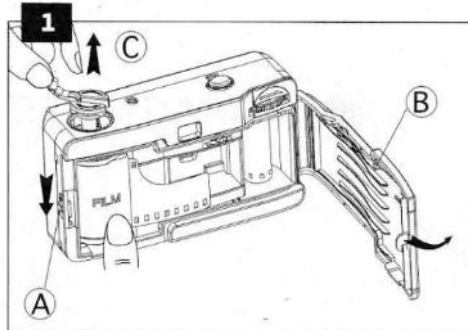

ラッチ A を矢印の方向に押し、フラップ B を開きます。フィルム巻き戻しクランク C を持ち上げ、新しいフィルムをフィルム室に入れます。

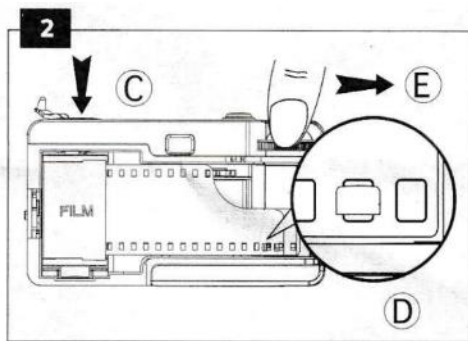

巻き戻しクランク C を押して開始位置に戻します。カートリッジからフィルムを少し引き出し、フィルムストリップの 2 番目の穴をフィルムスプール D に引っ掛けます。フィルム送りホイール E を矢印の方向に回して、フィルムを少し送ります。

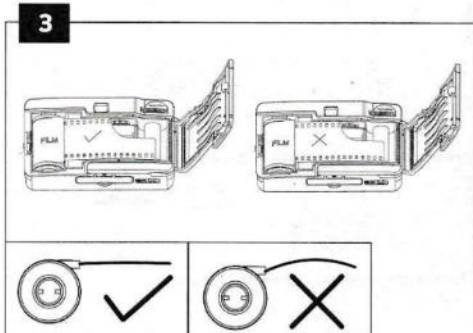

フィルムがカメラの中心に対して平らであることを確認し、フラップを閉じます。

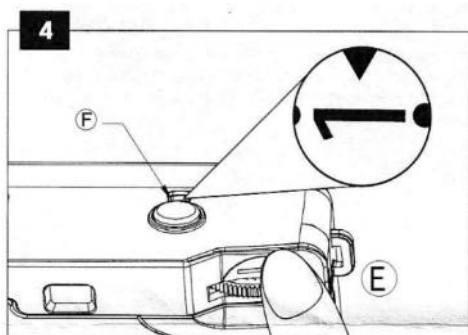

フィルム送りホイール E を所定の位置にカチッと音がするまで回します。次に、シャッターボタンを押します。フィルムカウンター F が "1" を表示するまで繰り返します。カメラは現在写真を撮る準備ができました。

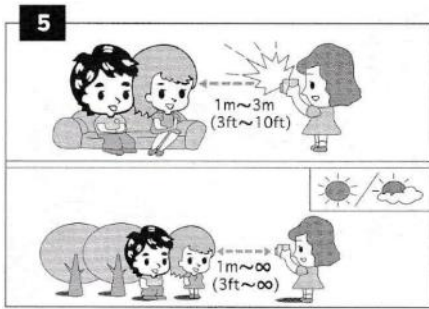

最高の結果が得られるのは、晴天または薄曇りの天候です。撮影する被写体から少なくとも1メートル離し、カメラのレンズに直射日光が当たらないようにしてください。曇天時や室内での撮影時はフラッシュをご利用ください。

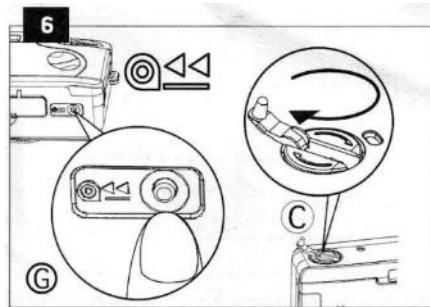

撮影が終わったら、カメラ底面の G ボタンを押します。すべてのフィルムがカートリッジに巻き戻されるまで、フィルム巻き戻しクランク C を時計回りに回します。

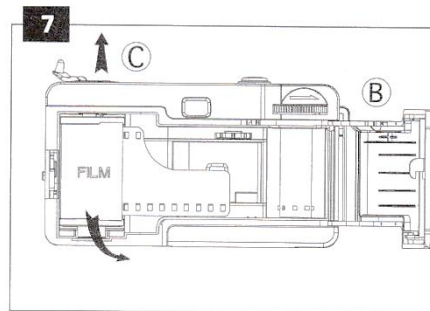

次にフラップ B を開き、巻き戻しクランク C を上げます。これで、フィルムを取り出して現像できます。

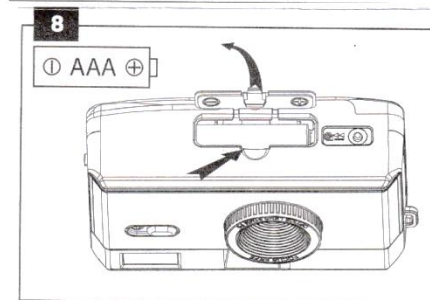

電池を入れる。電池ケースを開けて矢印の方向に下へ。1x を挿入単四アルカリ電池。-

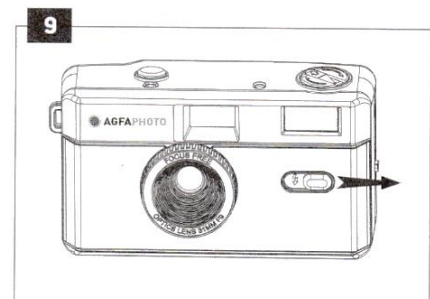

フラッシュをオンにします。フラッシュスイッチを右にスライドします。カメラがフラッシュを使用できる状態になると、トップパネルのフラッシュインジケータ-LED が赤く光ります。